

Số: 2444/QĐ-UBND

Bình Định, ngày 06 tháng 07 năm 2024

## QUYẾT ĐỊNH

Thông qua phương án đơn giản hóa thủ tục  
hành chính trong lĩnh vực Nghệ thuật biểu diễn thuộc  
phạm vi chức năng quản lý của Sở Văn hóa và Thể thao

### CHỦ TỊCH ỦY BAN NHÂN DÂN TỈNH

Căn cứ Luật Tổ chức chính quyền địa phương ngày 19 tháng 6 năm 2015;  
Luật sửa đổi, bổ sung một số điều của Luật Tổ chức Chính phủ và Luật Tổ chức  
chính quyền địa phương ngày 22 tháng 11 năm 2019;

Căn cứ Nghị định số 63/2010/NĐ-CP ngày 08 tháng 6 năm 2010 của  
Chính phủ về kiểm soát thủ tục hành chính; Nghị định số 92/2017/NĐ-CP ngày  
07 tháng 8 năm 2017 của Chính phủ sửa đổi, bổ sung một số điều của các nghị  
định liên quan đến kiểm soát thủ tục hành chính;

Căn cứ Thông tư số 02/2017/TT-VPCP ngày 31 tháng 10 năm 2017 của  
Bộ trưởng, Chủ nhiệm Văn phòng Chính phủ hướng dẫn nghiệp vụ về kiểm soát  
thủ tục hành chính;

Căn cứ Quyết định số 08/2022/QĐ-UBND ngày 21 tháng 3 năm 2022 của  
Ủy ban nhân dân tỉnh ban hành Quy chế làm việc của Ủy ban nhân dân tỉnh  
Bình Định nhiệm kỳ 2021 - 2026;

Căn cứ Quyết định số 03/2021/QĐ-UBND ngày 09 tháng 02 năm 2021  
của Ủy ban nhân dân tỉnh ban hành Quy chế hoạt động kiểm soát thủ tục hành  
chính trên địa bàn tỉnh;

Căn cứ Quyết định số 400/QĐ-UBND ngày 30 tháng 01 năm 2024 của  
Chủ tịch Ủy ban nhân dân tỉnh về việc ban hành Kế hoạch rà soát, đánh giá thủ  
tục hành chính năm 2024 trên địa bàn tỉnh;

Theo đề nghị của Giám đốc Sở Văn hóa và Thể thao tại Tờ trình số  
1506/TTr-SVHTT ngày 27 tháng 6 năm 2024.

### QUYẾT ĐỊNH:

**Điều 1.** Thông qua phương án đơn giản hóa 01 thủ tục hành chính trong  
lĩnh vực Nghệ thuật biểu diễn thuộc phạm vi chức năng quản lý của Sở Văn hóa  
và Thể thao (có Phụ lục đính kèm).

## **Điều 2.**

1. Giao Sở Văn hóa và Thể thao cụ thể hóa việc áp dụng thực thi phương án đơn giản đối với 01 thủ tục hành chính đã được thông qua tại Điều 1 của Quyết định này.

2. Giao Văn phòng Ủy ban nhân dân tỉnh theo dõi, kiểm tra, đôn đốc Sở Văn hóa và Thể thao và các cơ quan, đơn vị liên quan thực thi phương án đơn giản hóa thủ tục hành chính theo quy định.

**Điều 3.** Chánh Văn phòng Ủy ban nhân dân tỉnh, Giám đốc Sở Văn hóa và Thể thao, Giám đốc Trung tâm Phục vụ hành chính công tỉnh và các cơ quan, đơn vị, tổ chức, cá nhân có liên quan chịu trách nhiệm thi hành Quyết định này kể từ ngày ký ban hành.

### **Nơi nhận:**

- Như Điều 3;
- Văn phòng Chính phủ (Cục Kiểm soát TTHC);
- Bộ Văn hóa, Thể thao và Du lịch;
- CT, các PCT UBND tỉnh;
- LĐVP UBND tỉnh;
- TT Tin học - Công báo;
- Lưu: VT, K1, KSTT<sup>(C)</sup>.



**KT. CHỦ TỊCH  
PHÓ CHỦ TỊCH**

**Lâm Hải Giang**

**Phụ lục**  
**PHƯƠNG ÁN ĐƠN GIẢN HÓA 01 THỦ TỤC HÀNH CHÍNH**  
**TRONG LĨNH VỰC NGHỆ THUẬT BIỂU DIỄN THUỘC PHẠM VI**  
**CHỨC NĂNG QUẢN LÝ CỦA SỞ VĂN HÓA VÀ THỂ THAO**

(Ban hành kèm theo Quyết định số: /QĐ-UBND  
ngày / /2024 của Chủ tịch Ủy ban nhân dân tỉnh)

**Thủ tục: Tổ chức cuộc thi người đẹp, người mẫu (Mã THHC: 1.009399.000.00.00.H08)**

**1. Nội dung đơn giản hóa**

- Về thời hạn giải quyết: Đề nghị cắt giảm thời hạn giải quyết thủ tục Tổ chức cuộc thi người đẹp, người mẫu được công bố tại Quyết định số 190/QĐ-UBND ngày 17 tháng 01 năm 2023 của Chủ tịch Ủy ban nhân dân tỉnh Bình Định từ 15 ngày làm việc xuống còn 12 ngày làm việc (giảm 03 ngày làm việc).

- Lý do: Qua quá trình giải quyết thủ tục hành chính, thời gian 15 ngày làm việc còn dài so với thực tế. Nhằm tạo điều kiện thuận lợi, giảm thời gian và tiết kiệm chi phí cho cơ quan, đơn vị thực hiện thủ tục hành chính, đề nghị cắt giảm khoảng thời gian này từ 15 ngày làm việc xuống còn 12 ngày làm việc (giảm 03 ngày làm việc), quy trình xử lý thủ tục hành chính với trình tự như sau:

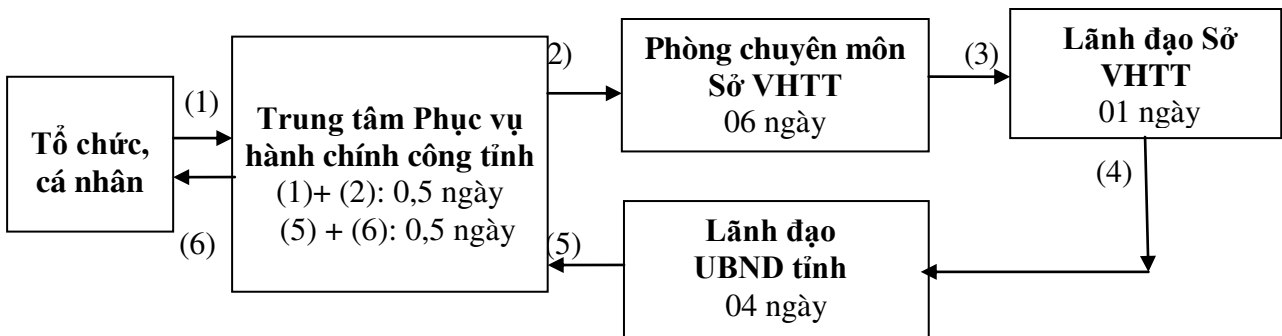

**Ghi chú:**

- (1) Trung tâm Phục vụ hành chính công tỉnh tiếp nhận hồ sơ;
- (2) Chuyển hồ sơ đến Phòng chuyên môn thuộc Sở Văn hóa và Thể thao;
- (3) Phòng chuyên môn Sở Văn hóa và Thể thao xử lý hồ sơ và trình Lãnh đạo Sở xem xét;
- (4) Lãnh đạo Sở Văn hóa và Thể thao xem xét, ký duyệt hồ sơ và chuyển đến UBND tỉnh;
- (5) UBND tỉnh xem xét, ký duyệt hồ sơ, văn thư Văn phòng UBND tỉnh vào sổ và chuyển đến Trung tâm Phục vụ hành chính công tỉnh;
- (6) Trung tâm Phục vụ hành chính công tỉnh tiếp nhận kết quả và trả kết quả cho tổ chức, cá nhân.

## 2. Kiến nghị thực thi

Điều c khoản 5 Điều 16 Nghị định số 144/2020/NĐ-CP ngày 14/12/2020 của Chính phủ về hoạt động nghệ thuật biểu diễn quy định như sau: “*Trường hợp hồ sơ đầy đủ theo quy định, trong thời hạn 15 ngày làm việc kể từ ngày nhận hồ sơ, cơ quan nhà nước có thẩm quyền thẩm định, cấp văn bản chấp thuận tổ chức cuộc thi (theo Mẫu số 09 tại Phụ lục ban hành kèm theo Nghị định này) đồng thời đăng tải trên hệ thống thông tin điện tử. Trường hợp không chấp thuận, phải trả lời bằng văn bản nêu rõ lý do*”.

- Do đó, theo nội dung tại mục 1 của Phương án đơn giản hóa thủ tục hành chính nêu trên, đề nghị sửa đổi nội dung điểm c khoản 5 Điều 16 Nghị định số 144/2020/NĐ-CP ngày 14/12/2020 của Chính phủ quy định về hoạt động nghệ thuật biểu diễn, cụ thể như sau: “*Trường hợp hồ sơ đầy đủ theo quy định, trong thời hạn 12 ngày làm việc kể từ ngày nhận hồ sơ, cơ quan nhà nước có thẩm quyền thẩm định, cấp văn bản chấp thuận tổ chức cuộc thi (theo Mẫu số 09 tại Phụ lục ban hành kèm theo Nghị định này) đồng thời đăng tải trên hệ thống thông tin điện tử. Trường hợp không chấp thuận, phải trả lời bằng văn bản nêu rõ lý do*”.

## 3. Lợi ích phương án đơn giản hóa

- Chi phí tuân thủ thủ tục hành chính trước khi đơn giản hóa ước tính: 9.948.160 đồng/năm;
  - Chi phí tuân thủ thủ tục hành chính sau khi đơn giản hóa ước tính: 8.521.600 đồng/năm;
  - Chi phí tiết kiệm cho cá nhân, tổ chức ước tính: 1.426.560 đồng/năm;
  - Tỷ lệ cắt giảm chi phí ước tính: 14%/năm.
-